

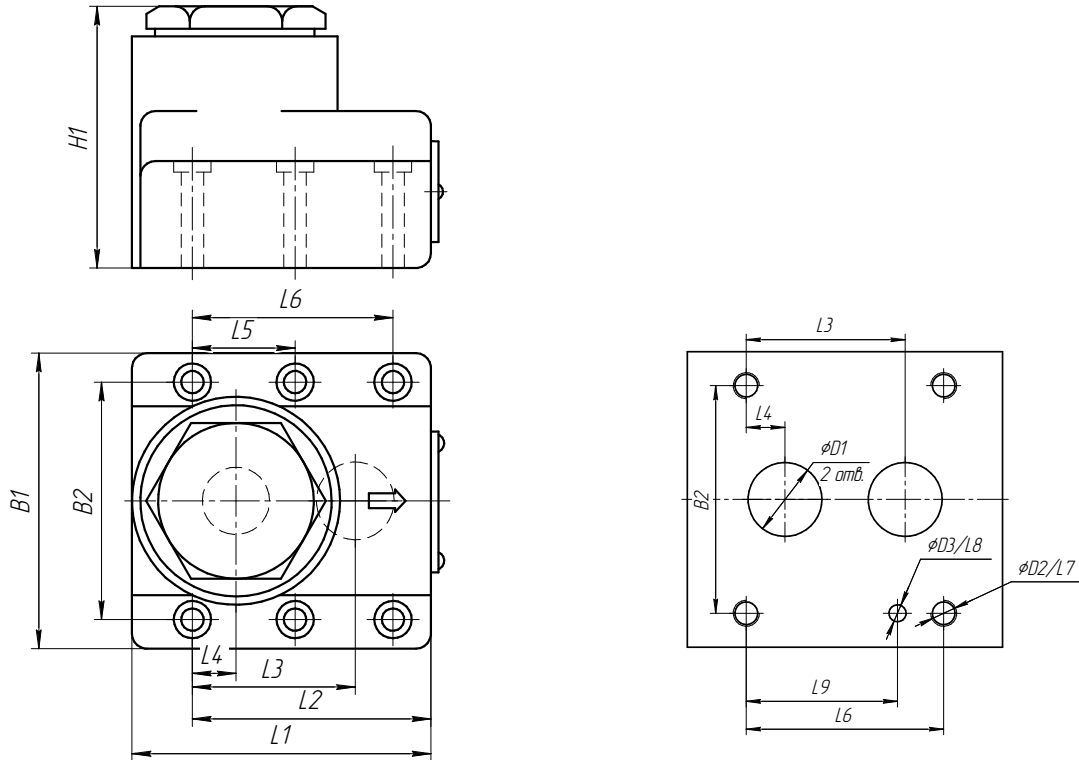

Технические характеристики

Типоразмер	10	16
Макс.рабочее давление, бар	315	
Максимальный расход, л/мин	80	220
Рабочая жидкость	фосфатный эфир	
Температура	°C	-20 до 70
Вязкость	мм ² /с	2.8 до 380
Масса, кг	1,7	2,9

Габаритные и присоединительные размеры



Модель	B1	B2	L1	L2	L3	L4	L6	L7	L8	L9	D1	D2	D3	H1
RVP10	90	66.7	67	55	35.8	7.25	42.9	23	6	31.8	13	M10	7	67
RVP20	103.5	79.4	84.3	72.3	49.2	11.1	60.3	24	6	44.5	22	M10	7	79